

SALERO Y SABORIZANTE – SALT AND FLAVORING



SALERO

Fabricamos tres modelos estándar.

Tecnología

Saleros por vibraciones, mecanismo fácil de usar. A través de una bandeja vibratoria reparte el producto homogéneamente

Salero de rodillos, mayor control de cantidades. Además de tiene una tolva con una resistencia para quitar la humedad del producto.

Nuestro saborizante por electrostática también es utilizado para salar, a través de un dosificador y un bombo mezclador, la sal u otros sabores se reparte homogéneamente por todo el producto.

Higiene y accesibilidad:

Salero por vibración, se sitúa sobre la cinta de salida para repartir la sal por el producto que esta debajo en el transportador . Fácil y económico

Salero por rodillos, más completo. Con tolva de acumulación de sal protegido.

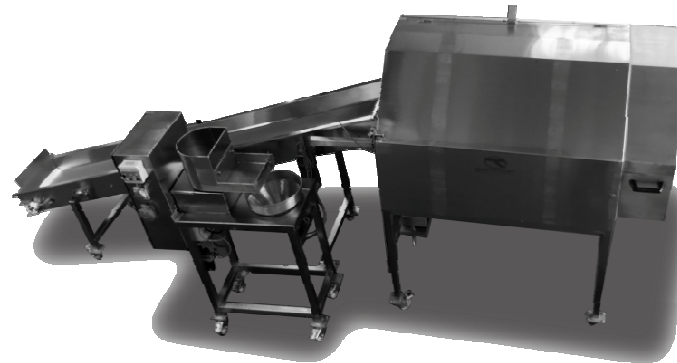

SALT SHAKER

We manufacture three standard models

Technology

Salt shakers by vibrations, easy to use mechanism. They distribute the product evenly through a vibrating tray.

Salt roller, greater control of quantities. It also has a hopper with a heater element to remove moisture from the product.

Our electrostatic flavoring is also used to salt, through a dispenser and a mixing drum, the salt or other flavors are distributed evenly throughout the product

Hygiene y accesibility:

Salt shaker by vibration, it is placed on the outlet belt to distribute the salt for the product that is below on the conveyor. Easy and economical
Salt by rollers, more complete. With protected salt accumulation hopper.